



**PROJET VILLE/FORET commune de BIGANOS**

**PROJET CONCEPTION MAQUETTE du Tiers Lieu**

**Année 2023/24**

# IDEES PALOMBIERES



# Croquis de principe réflexion forme et conception

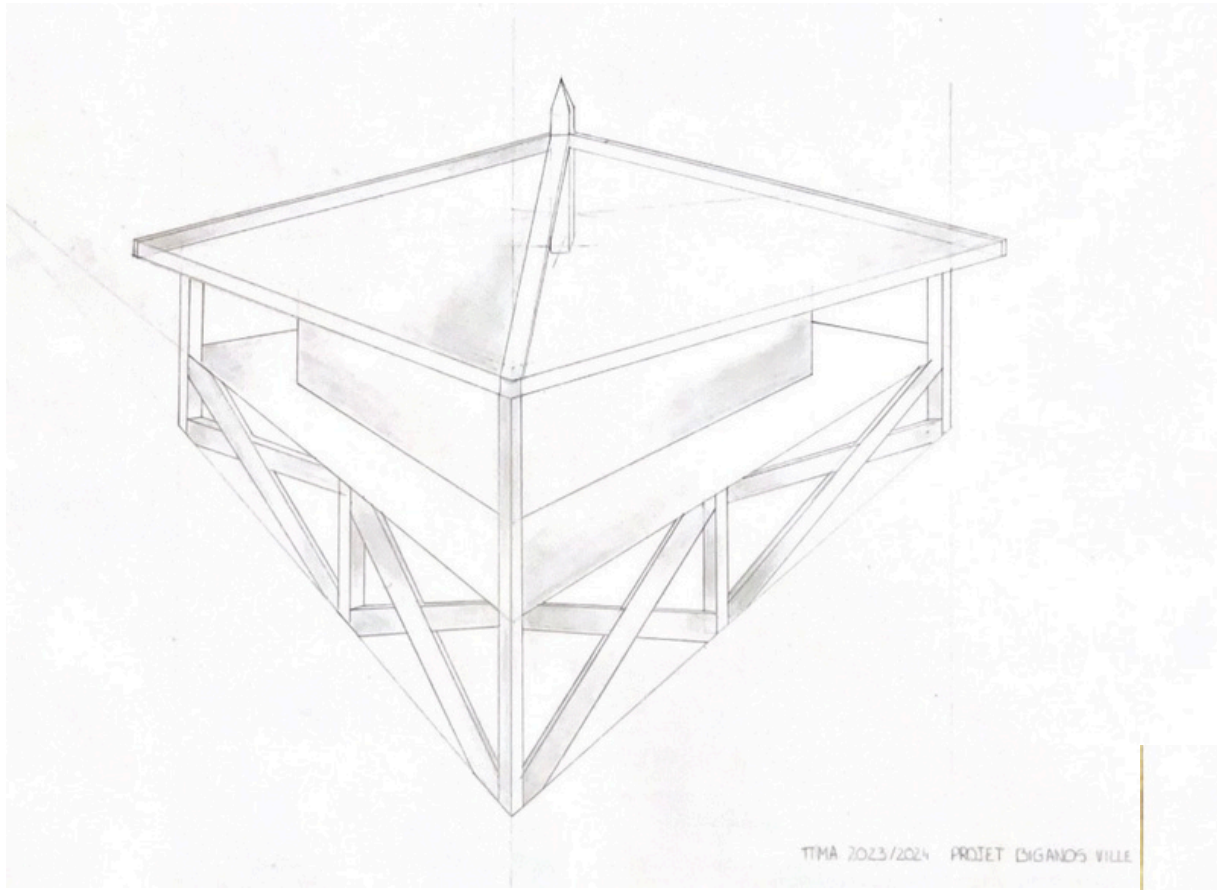

TMA 2023/2024 PROJET BIGANOS VILLE

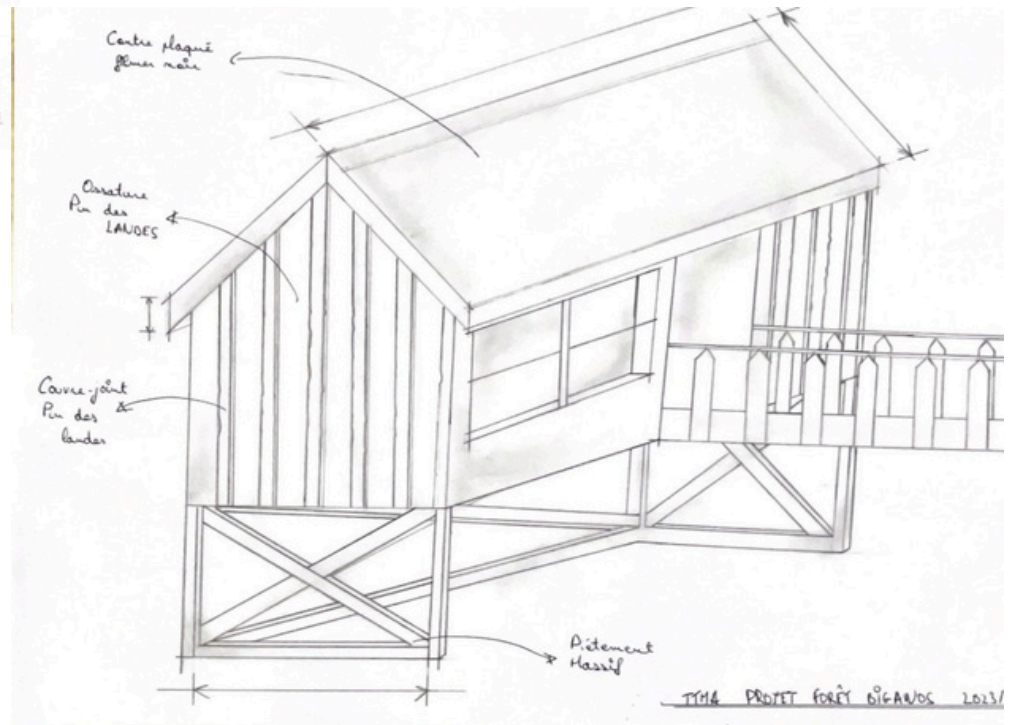

TMA PROJET FORÊT BIGANOS 2023/

# CONCEPTION DAO de plans de détail

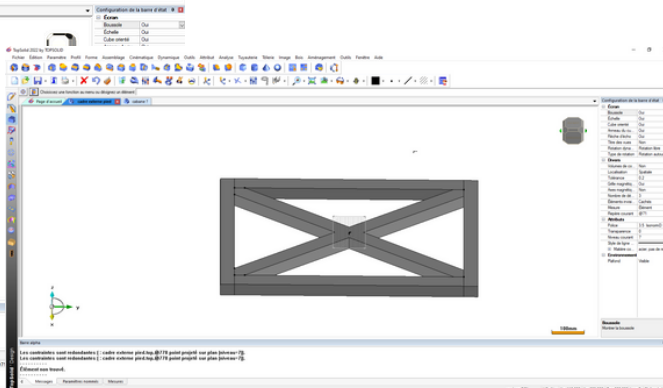
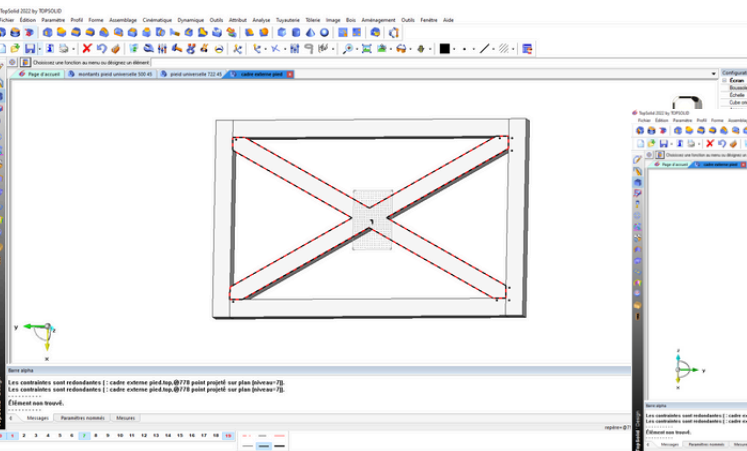
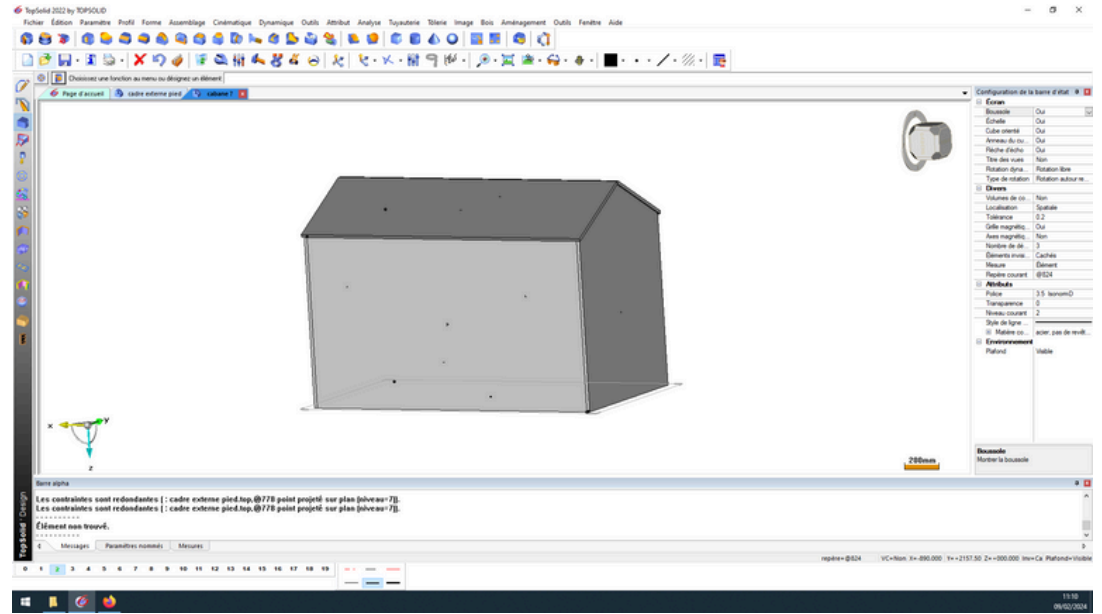
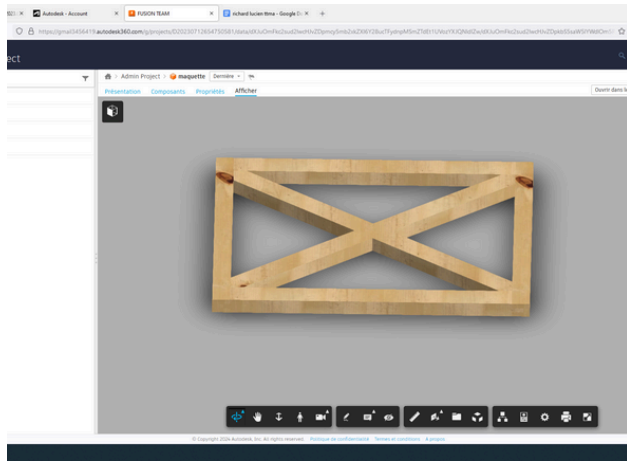

ça pourrait donner ça .....

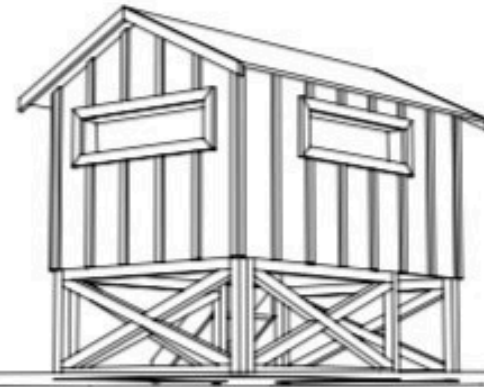



Ou çà ....avec tablette débordante pour assise  
ou présentations diverses.....

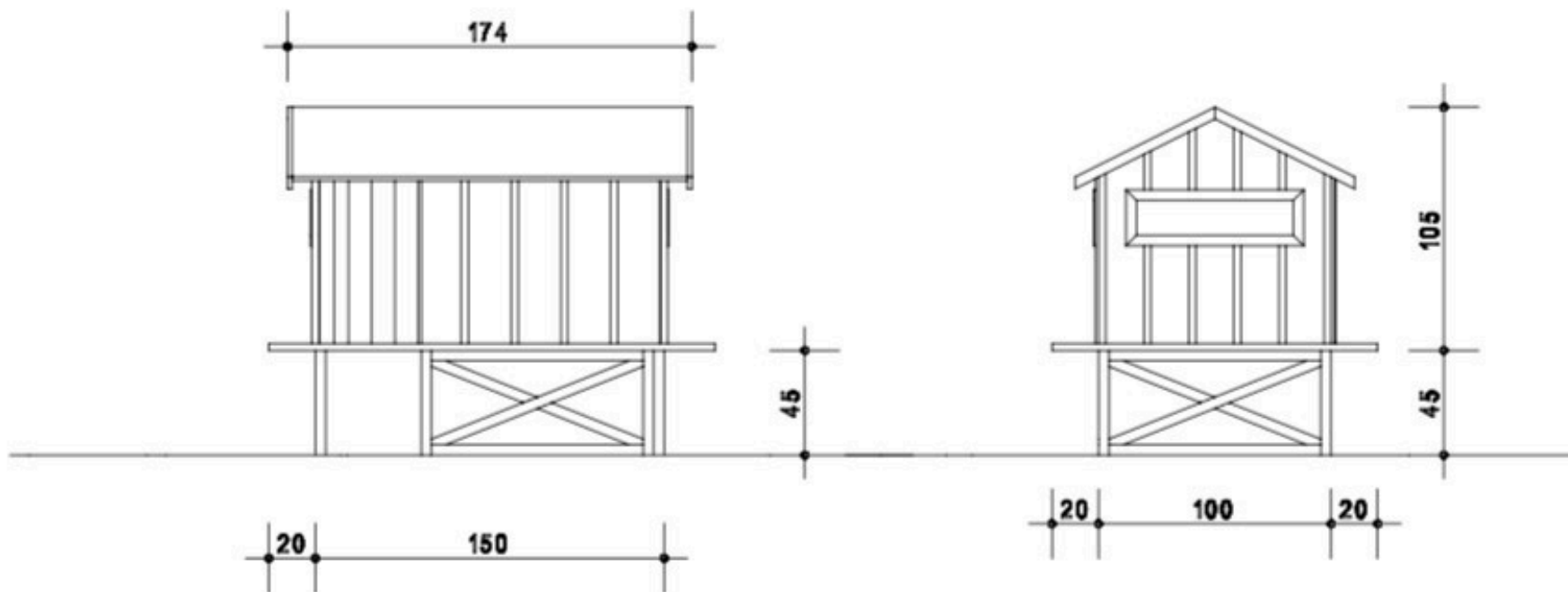

**Vos avis , vos remarques nous importent alors maintenant échangeons  
Après nous aurons à coeur de réaliser**



**Quelle maquette ?**

**le marché arboré**

**l'harmonie verte**

**le nid vert**

**la "colonid"**

**la ville bleue (en référence à la palombière)**



## **Quelle fonction ?**

**pour ce premier module créé pour cette maquette ;  
d'autres modules partiront de la passerelle : chaque  
proposition de module pourra être associée à des  
sons : ( projet de maquette sonore suite à la séance  
réalisée sur l'écologie sonore et le concept nouveau  
de la prise de sons dans des films comme Dune  
grâce à la recherche des Eco acousticiens )**

**un lieu de vie ?**

**un lieu de commerce ?**

**un lieu d'apprentissage ?**

**Quelles formules frappantes ?**

**-se nicher dans les arbres dans un refuge construit entièrement en bois et respectueux de la nature**

**-le mélange harmonieux de la ville et de la nature où les arbres soutiennent la ville**

**-la ville-forêt, une renaissance**

**-le charme intemporel vêtu de bois**

**-une escapade avec la nature**

**Quels mots clés ?**  
**maquette sonore**  
**architecture biomimétique**  
**commerce écoresponsable**  
**durable**  
**local**  
**matériau renouvelable**  
**discrétion**  
**proximité**  
**autosuffisance**  
**connexion avec la nature**  
**zéro béton**  
**ville du quart d'heure**

## **Quelles sorties ?**

**Visite guidée à Belin-Beliet prévue le 23 mai :  
une palombière et ses arbres remarquables : échange  
avec deux intervenants de l'office national des forêts et  
de l'office du tourisme . Interview et échange avec des  
professionnels de la forêt pour collecter des sons et des  
photos pour la maquette qui sera à sonoriser**

**Prochaine sortie à programmer pour la prochaine rentrée  
de septembre:**

**Visite de la maison de chantier du Chahut à programmer ?**